

KATALOG CZĘŚCI ZAMIENNYCH

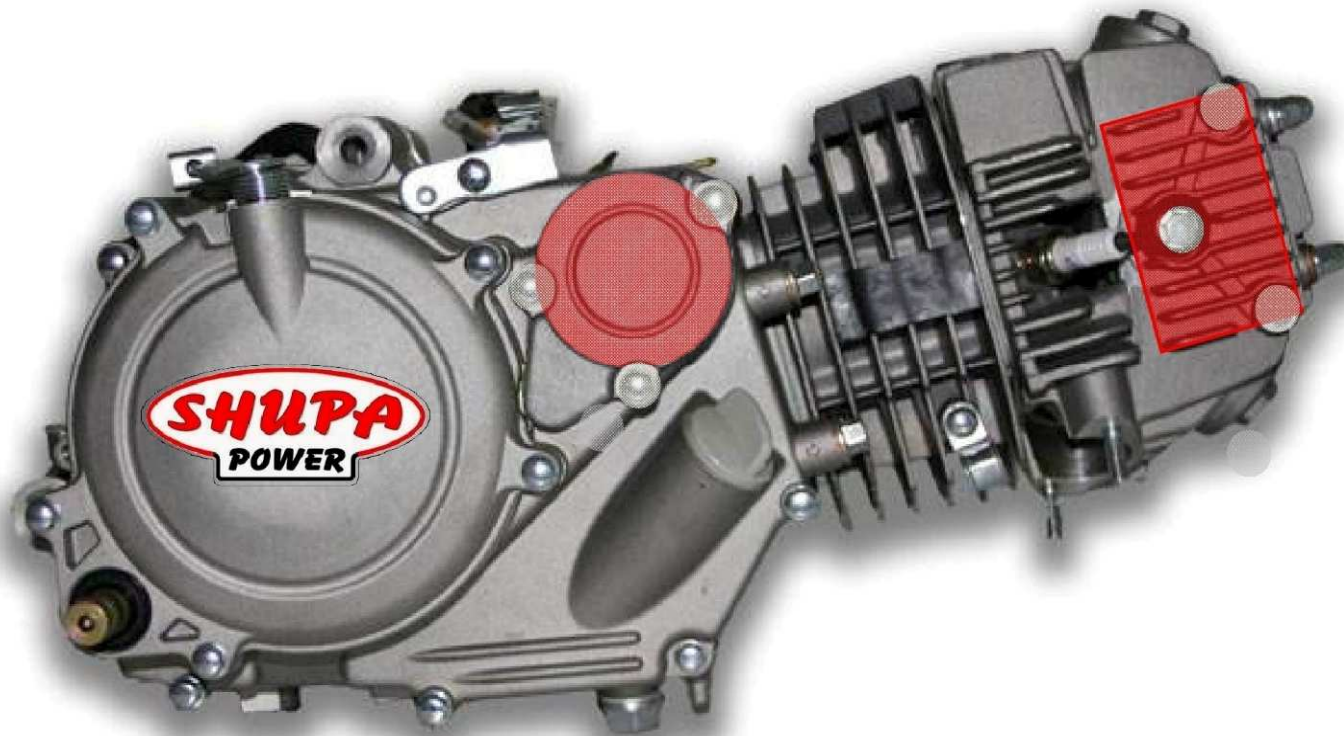

SHUPA 125 TYP - 204

15.01.2024



A0

HLAVA VÁLCE A VÁLEC - GŁOWICA I CYLINDER

HEAD AND CYLINDER - KOPF UND ZYLINDER

15.01.2024

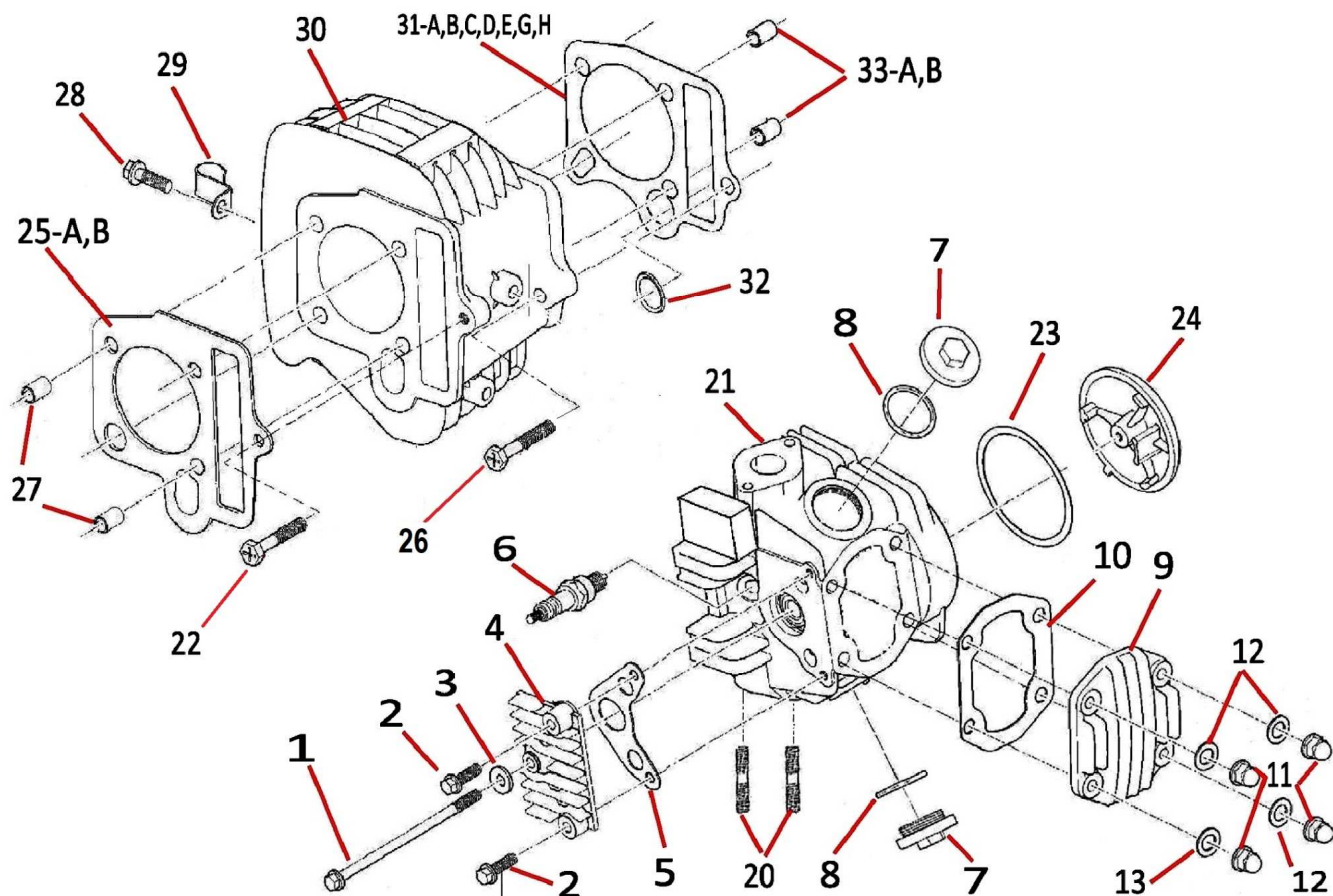

POS.	Č. DÍLU PARTS NR.	OPIS CZĘŚCI	KS PCS	USED IN ENGINE
1	204-A0-01A	ŚRUBA M6×110	1	BASIC+RS
2	204-A0-02A	ŚRUBA M6×25	2	BASIC+RS
3	204-A0-03A	PODKŁADKA 6,5×1×12 (ALU)	1	BASIC+RS
4	204-A0-04A	PRAWA POKRYWA GŁOWICY	1	BASIC+RS
5	204-A0-05A	USZCZELKA PRAWY POKR. GŁOW.	1	BASIC+RS
6	204-A0-06A	SWIECA	1	XXX
7	204-A0-07A	POKRYWA OTWORU NA ZAWÓRY	2	BASIC+RS
8	204-A0-08A	O - RING 29,6×3,2	2	BASIC+RS
9	204-A0-09A	GÓRNA POKRYWA GŁOWICY	1	BASIC+RS
10	204-A0-10A	USZCZELKA GÓRNEJ POKR. GŁOW.	1	BASIC
11	204-A0-11A	NAKRETKA M7	4	ALL
12	204-A0-12A	PODKŁADKA 7,3×2,5×14 (Fe)	3	ALL
13	204-A0-13A	PODKŁADKA 7,3×2,5×14 (Cu)	1	ALL
20	204-A0-20A	ŚRUBA M6×32	2	BASIC
21	204-A0-21A	GŁOWA SKOMPLETOWANA	1	BASIC
22	204-A0-22A	ŚRUBA M6×23	2	ALL
23	204-A0-23A	USZCZ. LEWY POKRYWY GŁOW.	1	BASIC+RS
24	204-A0-24A	LEWA POKRYWA GŁOWICY	1	BASIC+RS
25A	204-A0-25A	USZCZ. GŁOWICY, STAL-0,7mm	1	ALL
25B	204-A0-25B	USZCZ. GŁOW., METALPL.-1,2mm	1	TUNED
26	204-A0-26A	ŚRUBA M6×30		ALL
27	204-A0-27A	TULEJA PROWADZĄCA 8×14×7	2	ALL
28	204-A0-28A	ŚRUBA M6×16	1	ALL
29	204-A0-29A	OBEJMA KABLOWA	1	ALL
30	204-A0-30A	CYLINDER	1	ALL
31A	204-A0-31A	USZCZELKA CYLINDRA - PAPIER	1	BASIC
31B	204-A0-31B	USZCZELKA CYLINDRA Cu-0,2 mm	1	TUNED
31C	204-A0-31C	USZCZELKA CYLINDRA AL-0,5 mm	1 - 2	TUNED
31D	204-A0-31D	USZCZELKA CYLINDRA AL-1,0 mm	1 - 2	TUNED
31E	204-A0-31E	USZCZELKA CYLINDRA AL-1,5 mm	1	TUNED
31G	204-A0-31G	PODKŁADKA CYLINDRA 6 mm	1	TUNED
31H	204-A0-31H	PODKŁADKA CYLINDRA 8 mm	1	TUNED
32	204-A0-32A	PIERŚCIEN KWADR. D11,5×16×2,5	1	ALL
33A	204-A0-33A	TULEJA PROWADZĄCA 8×12×7	2	BASIC
33B	204-A0-33B	TULEJA PROWADZĄCA 8×22×7	2	TUNED



B0

ROZVOD MOTORU - ROZRAD SILNIKA VALVE MECHANISM - VENTILSTEUERUNG

15.01.2024

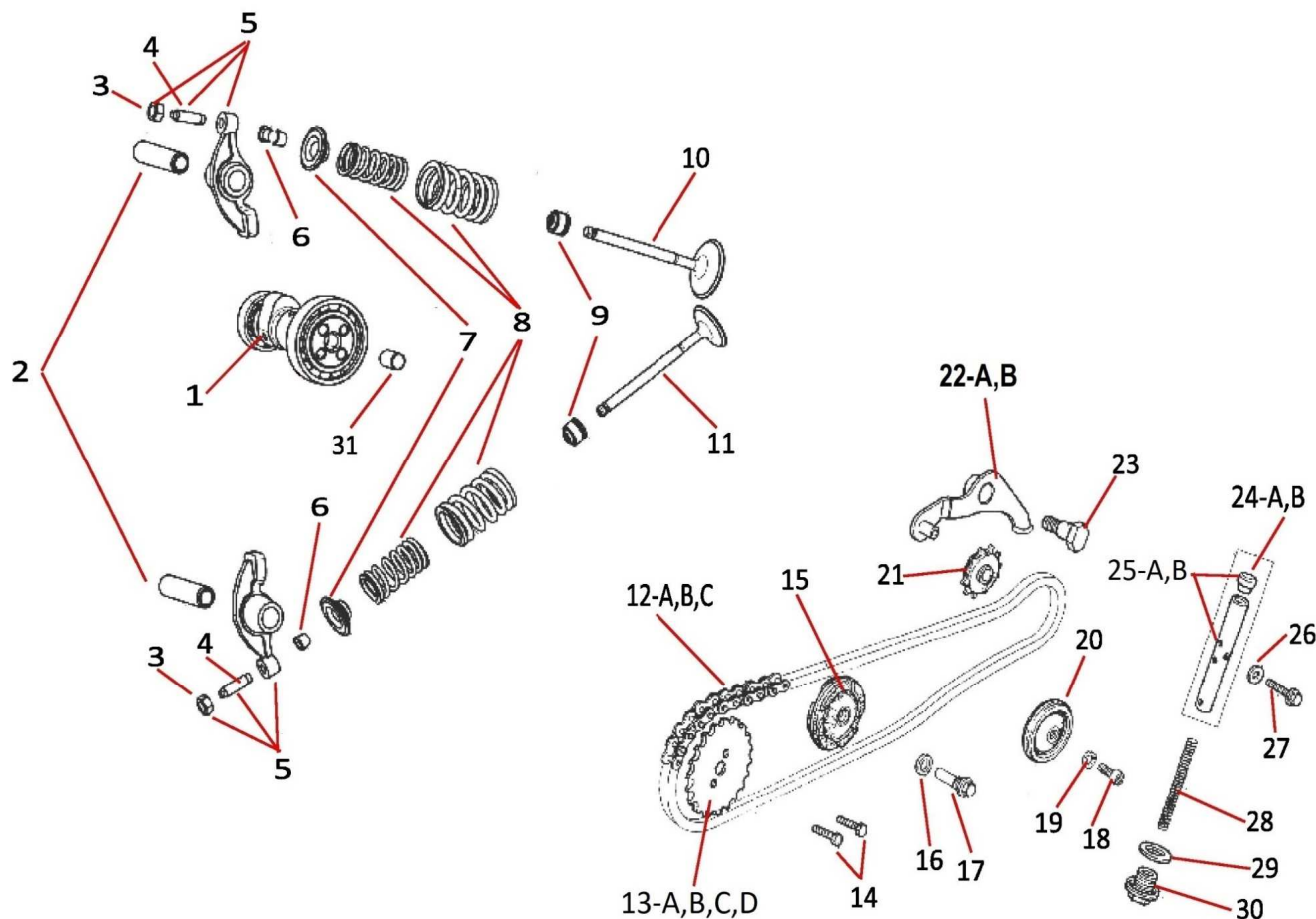

POS.	Č. DÍLU PARTS NR.	OPIS CZĘŚCI	KS PCS	USED IN ENGINE
1	204-B0-01A	WAL ROZRADU	1	BASIC
2	204-B0-02A	WAŁEK WAHACZA	2	BASIC
3	204-B0-03A	NAKRĘTKA WAHACZA	2	ALL
4	204-B0-04A	ŚRUBA REGULACYJNA	2	ALL
5	204-B0-05A	WAHACZ ZAWORU KOMP.	2	BASIC
6	204-B0-06A	KLIN ZAWORÓW	4	BASIC
7	204-B0-07A	PŁYTA ZAWOROWA	2	BASIC
8	204-B0-08A	SPRĘŻYNY ZAWOROWE (ZESTAW)	2	BASIC
9	204-B0-09A	USZCZELNIENIE ZAWORU	2	BASIC
10	204-B0-10A	ZAWÓR SSSANIA	1	BASIC
11	204-B0-11A	ZAWÓR WYDECHOWY	1	BASIC
12A	204-B0-12A	ŁAŃCUCH ROZRZĄDU (84)	1	BASIC
12B	204-B0-12B	ŁAŃCUCH ROZRZĄDU (86)	1	RS
12C	204-B0-12C	ŁAŃCUCH ROZRZĄDU (90)	1	TUNED
13A	204-B0-13A	KOŁO ŁAŃCUCHOWE (28Z)	1	BASIC+RS
13B	204-B0-13B	ŁAŃCUCHOWE (28Z) Z NASTAWIENIEM	1	BASIC+RS
13C	204-B0-13C	KOŁO ŁAŃCUCHOWE (32Z)	1	TUNED
13D	204-B0-13D	ŁAŃCUCHOWE (32Z) Z NASTAWIENIEM	1	TUNED
14	204-B0-14A	ŚRUBA M5×12	2	ALL
15	204-B0-15A	ROLKA LANCUCHOWA DO CYLINDRÓW	1	ALL
16	204-B0-16A	PODKŁADKA 8,5×1,5×14 (ALU)	1	ALL
17	204-B0-17A	WÓZECZKI W CYLINDRZE (M8×27,5)	1	ALL
18	204-B0-18A	ŚRUBA	1	ALL
19	204-B0-19A	ZMYWACZ 6	1	ALL
20	204-B0-20A	DOLNA ROLKA	1	ALL
21	204-B0-21A	ROLKA NAPINACZA	1	ALL
22A	204-B0-22A	RAMIĘ NAPINACZA LANCUCHA	1	BASIC
22B	204-B0-22B	RAMIĘ NAPINACZA LANCUCHA	1	TUNED
23	204-B0-23A	SWORZEŃ RAMIENIA NAPINACZA	1	ALL
24A	204-B0-24A	KOŃCÓWKA NAPINACZA- GUMA	1	BASIC
24B	204-B0-24B	KOŃCÓWKA NAPINACZA- STALOWA	1	TUNED
25A	204-B0-25A	NAPINACZ COMPL.-GUMA	1	BASIC
25B	204-B0-25B	NAPINACZ COMPL.-STALOWY	1	TUNED
26	204-B0-26A	PODKŁADKA 6,5×1,5×12	1	ALL
27	204-B0-27A	ŚRUBA M6×18	1	ALL
28	204-B0-28A	SPRĘŻYNA NAPINACZA	1	ALL
29	204-B0-29A	PODKŁADKA 14,2×1,5×20 (ALU)	1	ALL
30	204-B0-30A	ŚRUBA M14×1,5	1	ALL
31	204-BB-31A	TULEJA PROWADZĄCA 8×12×6,3	1	ALL



C0

VÍKA MOTORU - POKRYVA SILNIKA

ENGINE COVERS - MOTORDECKEL

15.01.2024

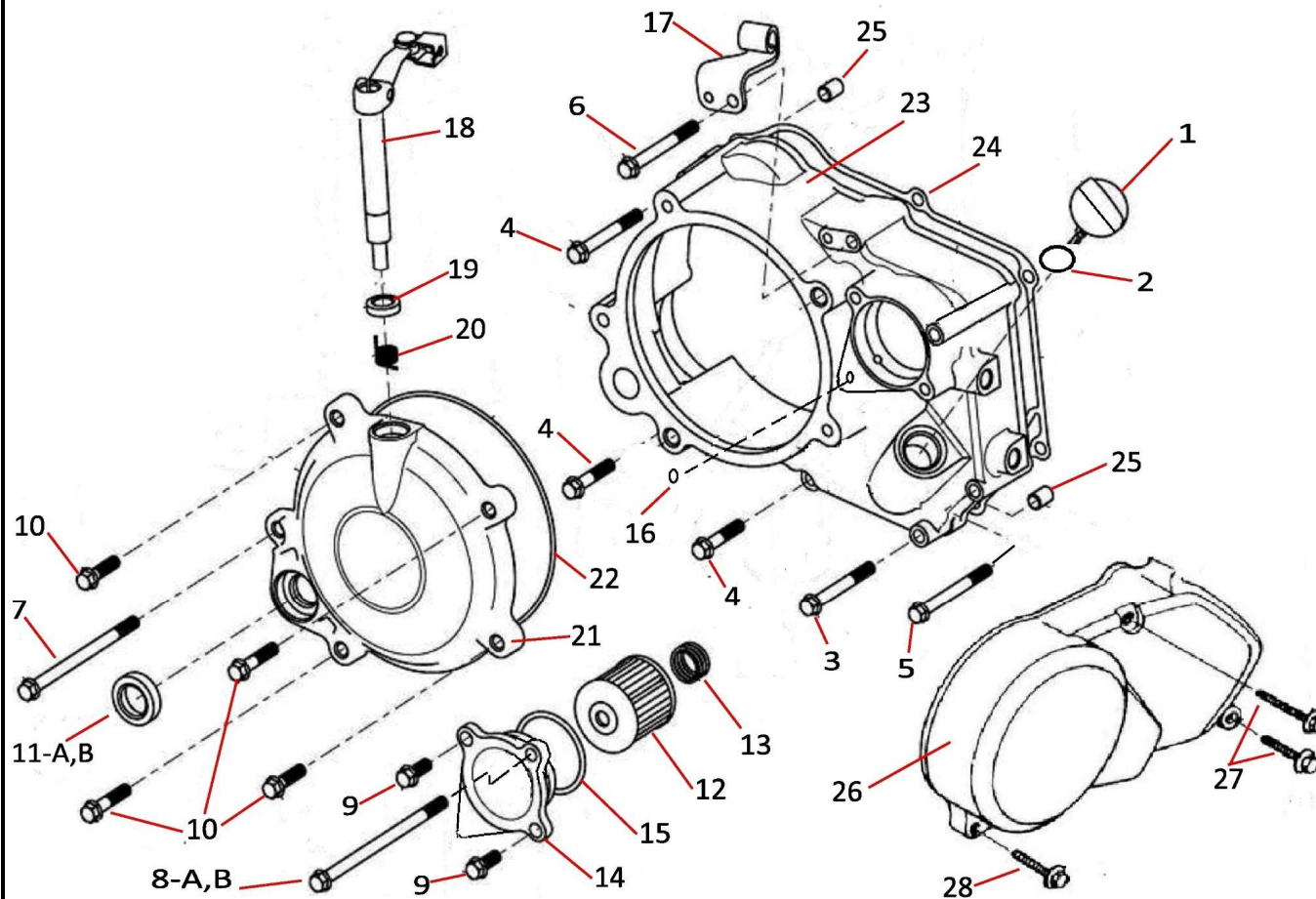

POS.	Č. DÍLU PARTS NR.	OPIS CZĘŚCI	KS PCS	USED IN ENGINE
1	204-C0-01A	MIARKA OLEJU, W KOMPLECIE.	1	ALL
2	204-C0-02A	O-RING 18x3	1	ALL
3	204-C0-03A	ŚRUBA M6x40	1	ALL
4	204-C0-04A	ŚRUBA M6x50	3	ALL
5	204-C0-05A	ŚRUBA M6x50	1	ALL
6	204-C0-06A	ŚRUBA M6x55	1	ALL
7	204-C0-07A	ŚRUBA M6x85	1	ALL
8A	204-C0-08A	ŚRUBA M6x125	1	ALL
8B	204-C0-08B	SZPILKA M6x140 + NAKRĘTKA M6	1	TUNED
9	204-C0-09A	ŚRUBA M6x18	2	ALL
10	204-C0-10A	ŚRUBA M6x25	4	ALL
11A	204-C0-11A	PIERŚCIEŃ USZCZEL. 13,8x24x5	1	BASIC
11B	204-C0-11B	OKNO KONTROLNE	1	TUNED
12	204-C0-12A	FILTR OLEJU	1	ALL
13	204-C0-13A	SPRĘŻYNY FILTRA	1	ALL
14	204-C0-14A	POKRYWA FILTRA	1	ALL
15	204-C0-15A	O-RING 44x2,5	1	ALL
16	204-C0-16A	O-RING 8x1,8	1	ALL
17	204-C0-17A	WSPORNIK BOWDENA SPRZĘGŁA	1	ALL
18	204-C0-18A	DŹWIGNIA SPRZĘGŁA	1	ALL
19	204-C0-19A	PIERŚCIEŃ KWADR. 14x18,2x2,5	2	ALL
20	204-C0-20A	SPRĘŻYNA DŹWIGNI SPRZĘGŁA	1	ALL
21	204-C0-21A	BOCZNA POKRYWA SPRZĘGŁA	1	ALL
22	204-C0-22A	O-RING 122x3	1	ALL
23	204-C0-23A	PRAWA POKRYWA SPRZĘGŁA	1	ALL
24	204-C0-24A	USZCZELKA PRAWY POKRYWY	1	ALL
25	204-C0-25A	TULEJA 8x12x6,3	2	ALL
26	204-C0-26A	LEWA POKRYWA SILNIKA	1	ALL
27	204-C0-27A	ŚRUBA M6x35	2	ALL
28	204-C0-28A	ŚRUBA M6x28	1	ALL



KO

KLIKOVÝ HŘÍDEL - WAL KORBOWY
CRANKSHAFT - KURBELWELLE

15.01.2024

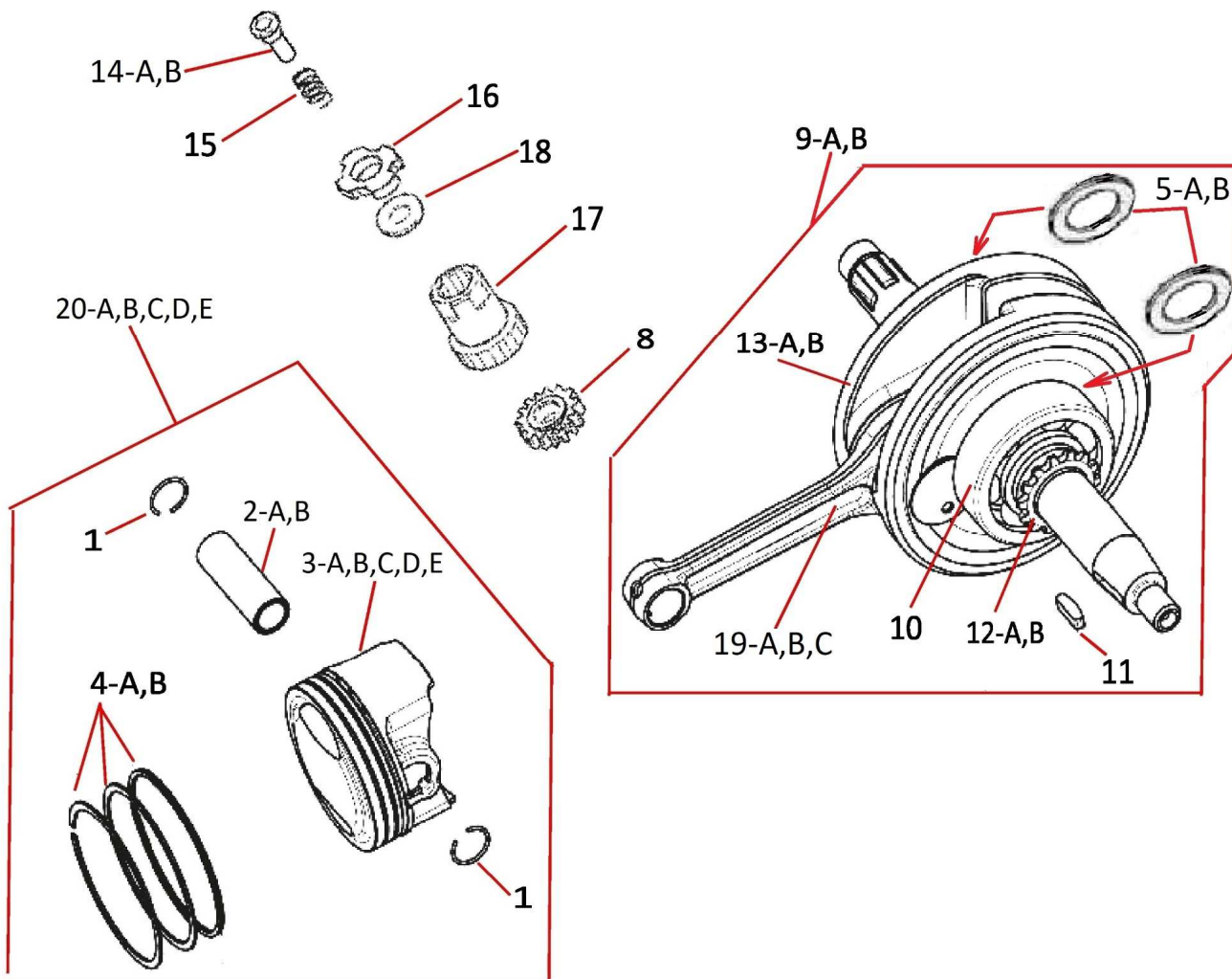

POS.	Č. DÍLU PARTS NR.	OPIS CZĘŚCI	KS PCS	USED IN ENGINE	
1	204-KO-01A	ZABEZPIECZ. SWORZNIA TŁOKA	2	BASIC	
2A	204-KO-02A	SWORZEN TŁOKA BASIC	1	BASIC	
2B	204-KO-02B	SWORZEN TŁOKA SHUPA	1	TUNED	
3A	204-KO-03A	TŁOK BASIC	1	BASIC	
3B	204-KO-03B	TŁOK R-STAGE	.	TUNED	
3C	204-KO-03C	TŁOK 54 SHUPA 2V (0,-0,5,-1)	.	TUNED	
3D	204-KO-03D	TŁOK 54 SHUPA 4V (0,-0,5,-1)	.	TUNED	
3E	204-KO-03E	TŁOK 54 SHUPA PŁASKI	.	TUNED	
4A	204-KO-04A	ZESTAW PIERSIENI TŁOK. BASIC	1	BASIC	
4B	204-KO-04B	ZESTAW PIERSC. TŁOK. SHUPA	1	TUNED	
5A	204-KO-05A	PODKŁ. ODGRANICZ. 25x35x0,1	X	TUNED	
5B	204-KO-05B	PODKŁ. ODGRANICZ. 25x35x0,5	X	TUNED	
6					
7					
8	204-KO-08A	KOŁO NAPĘD. POMPY OLEJOWEJ	1	ALL	
9A	204-KO-09A	WAŁ KORBOWY COMPL. 54,5mm	1	BASIC	
9B	204-KO-09B	WAŁ KORBOWY COMPL. 56,2mm	1	TUNED	
10	204-KO-10A	ŁOŻYSKO WAŁU KORBOWEGO	2	ALL	
11	204-KO-11A	KLUCZYK ZAPŁONU	1	ALL	
12A	204-KO-12A	KOŁO NAPĘDOWE ROZRZĄDU 14Z	1	BASIC	
12B	204-KO-12B	KOŁO NAPĘDOWE ROZRZĄDU 16Z	1	TUNED	
13A	204-KO-13A	WAŁ KORBOWY 54,5mm	1	BASIC	
13B	204-KO-13B	WAŁ KORBOWY 56,2mm	1	TUNED	
14A	204-KO-14A	TULEJA WLOTU OLEJU - D6	1	SPECIAL	
14B	204-KO-14B	TULEJA WLOTU OLEJU - D7	1	ALL	
15	204-KO-15A	SPREZYNA TULEJA WLOTU OLEJU	1	ALL	
16	204-KO-16A	NAKRETKA	1	ALL	204-D0-05A
17	204-KO-17A	KOŁO NAPĘD. PODSTAWOWE	1	ALL	
18	204-KO-18A	PODKŁADKA ZABEZPIEZAJĄCA	1	ALL	204-D0-04A
19A	204-KO-19A	KORBOWÓD 26/100/13-A-CNC	1	TUNED	
19B	204-KO-19B	KORBOW. 26/100/13-B-WZMOC.	1	TUNED	
19C	204-KO-19C	KORBOW. 26/100/13-C-PODST.	1	TUNED	
20A	204-KO-20A	ZESTAW TŁOKU BASIC	1	BASIC	
20B	204-KO-20B	ZESTAW TŁOKU R-STAGE	1	TUNED	
20C	204-KO-20C	ZESTAW TŁOKU 54 SHUPA 2V	1	TUNED	
20D	204-KO-20D	ZESTAW TŁOKU 54 SHUPA 4V	1	TUNED	
20E	204-KO-20E	ZEST. TŁOKU PŁASKIEGO 54 SH	1	TUNED	



LO

PŘEVODOVKA - KOLA BIEGÓW GEARBOX - GETRIEBE

15.01.2024

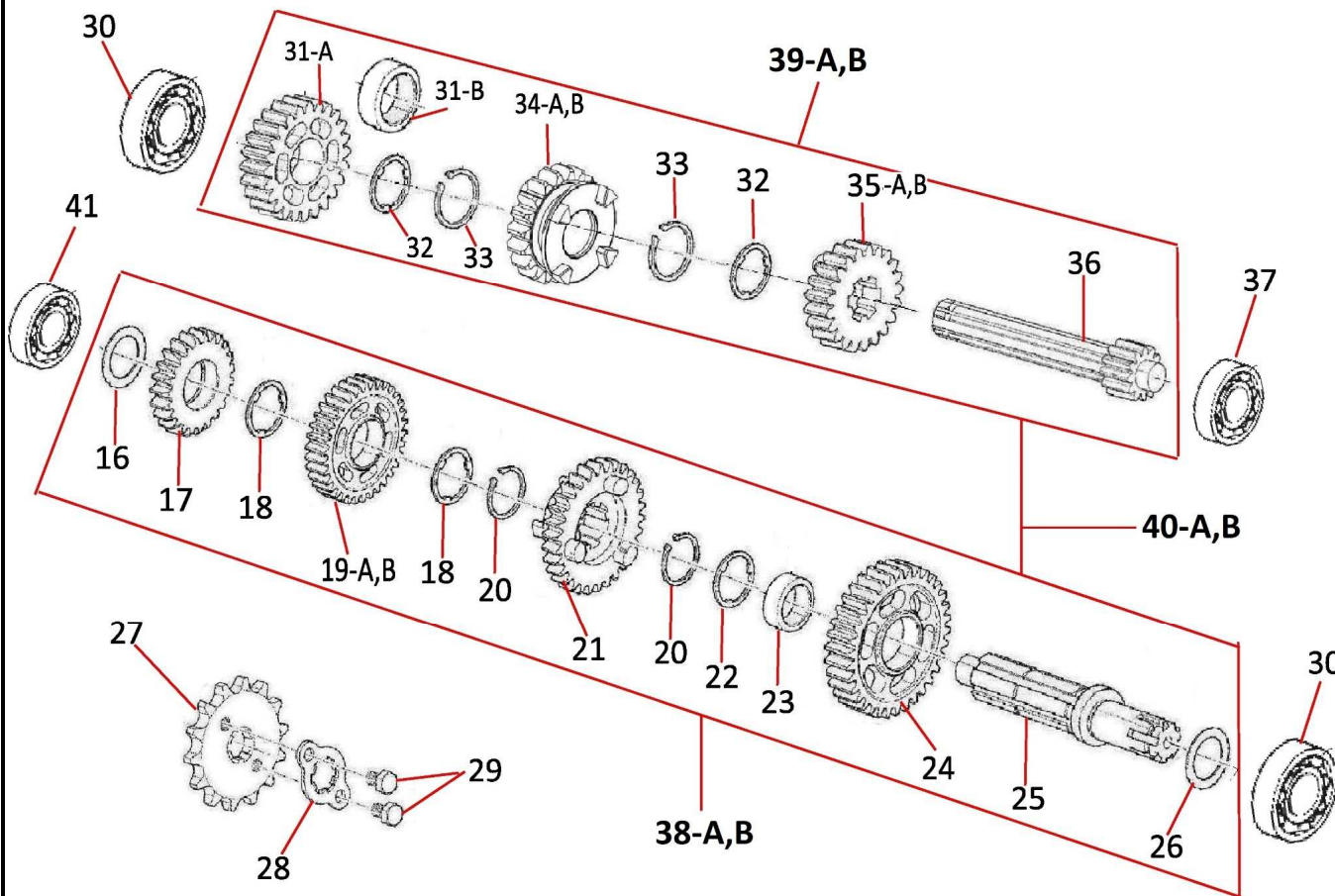

POS.	Č. DÍLU PARTS NR.	OPIS CZĘŚCI	KS PCS	USED IN ENGINE
16	204-LO-16A	PODKŁADKA 12,1×1×23	1	ALL
17	204-LO-17A	KOŁO NAPĘDZANE 4(22Z)	1	BASIC
18	204-LO-18A	PODKŁADKA	2	ALL
19A	204-LO-19A	NAPĘDZANE KOŁO 3(26Z) 4°	1	BASIC
19B	204-LO-19B	NAPĘDZANE KOŁO 3(26Z) 3°	1	TUNED
20	204-LO-20A	PIERŚCIEŃ ZABEZPIEZAJĄCY	2	ALL
21	204-LO-21A	KOŁO NAPĘDZANE 2(29Z)	1	ALL
22	204-LO-22A	PODKŁADKA	1	ALL
23	204-LO-23A	TULEJA	1	ALL
24	204-LO-24A	KOŁO NAPĘDZANE 1(34Z)	1	ALL
25	204-LO-25A	WAŁEK NAPĘDOWY	1	ALL
26	204-LO-26A	PODKŁADKA 17,2×1,2×26	1	ALL
27	204-LO-27A	ZEBATKA	1	ALL
28	204-LO-28A	PODKŁADKA ZABEZPIEZAJĄCA	1	ALL
29	204-LO-29A	ŚRUBA M6×10	2	ALL
30	204-LO-30A	ŁOŻYSKO (6203)	2	ALL
31A	204-LO-31A	KOŁO NAPĘDZANE 4(24Z) 4°	1	BASIC
31B	204-LO-31B	TULEJA 4-3°	1	TUNED
32	204-LO-32A	PODKŁADKA ZABEZP. 15,5×1,2×21	2	ALL
33	204-LO-33A	PIERŚCIEŃ ZABEZPIEZAJĄCY	2	ALL
34A	204-LO-34A	KOŁO NAPĘDOWE A3(22Z) 4°	1	BASIC
34B	204-LO-34B	KOŁO NAPĘDOWE B3(21Z) 3°	1	TUNED
35A	204-LO-35A	KOŁO NAPĘDOWE 2(17Z) 4°	1	BASIC
35B	204-LO-35B	KOŁO NAPĘDOWE 2(17Z) 3°	1	TUNED
36	204-LO-36A	WAŁ NAPĘDOWY - (13Z)	1	ALL
37	204-LO-37A	ŁOŻYSKO (6001)	1	ALL
38A	204-LO-38A	WAŁ NAPĘDZANY 4° KOMPL.	1	BASIC
38B	204-LO-38B	WAŁ NAPĘDZANY 3° KOMPL.	1	TUNED
39A	204-LO-39A	WAŁ NAPĘDOWY 4° KOMPL.	1	BASIC
39B	204-LO-39B	WAŁ NAPĘDOWY 3° KOMPL.	1	TUNED
40A	204-LO-40A	ZEST. WAŁÓW 4° SKRZ. BIEGÓW.	1	BASIC
40B	204-LO-40B	ZEST. WAŁÓW 3° SKRZ. BIEGÓW.	1	TUNED
41	204-LO-41A	ŁOŻYSKO (6201)	1	ALL



MO

ŘAZENÍ - ZMIANA BIEGÓW
SHIFTING - SCHALTUNG

15.01.2024

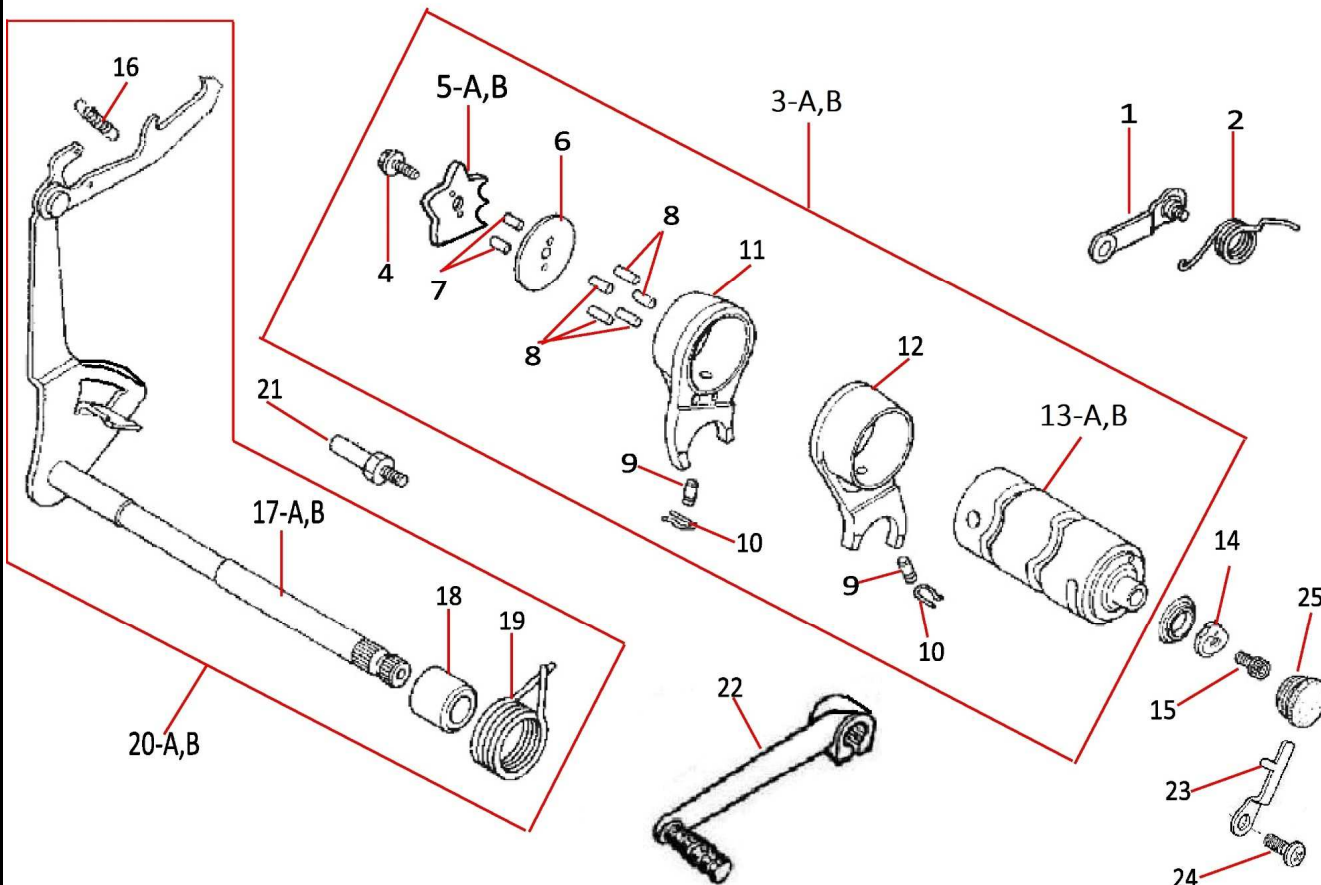

POS.	Č. DÍLU PARTS NR.	OPIS CZĘŚCI	KS PCS	USED IN ENGINE
1	204-M0-01A	ZAPADKA ZE SPRĘŻYNĄ	1	ALL
2	204-M0-02A	SPRĘŻYNA ZAPADKY	1	ALL
3A	204-M0-03A	WALEK ZMIANY BIEGÓW COMPL.	1	BASIC
3B	204-M0-03B	WALEK ZMIANY BIEGÓW COMPL. 3. B	1	TUNED
4	204-M0-04A	ŚRUBA M6×16	1	ALL
5A	204-M0-05A	PŁYTA POZYCJONUJĄCA	1	ALL
5B	204-M0-05B	PŁYTA POZYCJONUJĄCA 3. BIEG.	1	TUNED
6	204-M0-06A	PŁYTA NOŚNA	1	ALL
7	204-M0-07A	CZAP 3×8,5	2	ALL
8	204-M0-08A	CZAP 4×13	5	ALL
9	204-M0-09A	TULEJA PROWADZĄCA WIDEŁCA	2	ALL
10	204-M0-10A	SPRĘŻYNA BLOKUJĄCA WIDELEC	2	ALL
11	204-M0-11A	WIDELEC PRZESUWNY	1	ALL
12	204-M0-12A	WIDELEC PRZESUWNY	1	ALL
13A	204-M0-13A	WALEK ZMIANY BIEGÓW	1	BASIC
13B	204-M0-13B	WALEK ZMIANY BIEGÓW 3. BIEG.	1	TUNED
14	204-M0-14A	PRZEŁĄCZNIK BIEGU NEUTRAL.	1	ALL
15	204-M0-15A	ŚRUBA	1	ALL
16	204-M0-16A	SPRĘŻYNY PODAJNIKA	1	ALL
17A	204-M0-17A	WALEK ZMIANY BIEGÓW 188 mm	1	BASIC
17B	204-M0-17B	WALEK ZMIANY BIEGÓW 161 mm	1	TUNED
18	204-M0-18A	TULEJA WAŁKA ZMIANY BIEGÓW	1	ALL
19	204-M0-19A	SPRĘŻYNA OBROTOWA	1	ALL
20A	204-M0-20A	WALEK ZMIANY BIEG. 188 mm K.	1	BASIC
20B	204-M0-20B	WALEK ZMIANY BIEG. 161 mm K.	1	TUNED
21	204-M0-21A	ŚRUBA SPRĘŻYNY POWROT. 8×11	1	ALL
22	204-M0-22A	DŹWIGNIA ZMIANY BIEGÓW	1	TUNED
23	204-M0-23A	BEZPIECZNIK PRZEŁ. BIEGÓW	1	ALL
24	204-M0-24A	SRUBA M6×12	1	ALL
25	204-M0-25A	POKRYWA PRZEŁĄCZNIKA	1	ALL



T2

HLAVA TGW SH2V - GŁOWICA TGW SH2V
CYLINDER HEAD TGW SH2V - ZYLINDERKOPF TGW SH2V

15.01.2024

TAKEGAWA

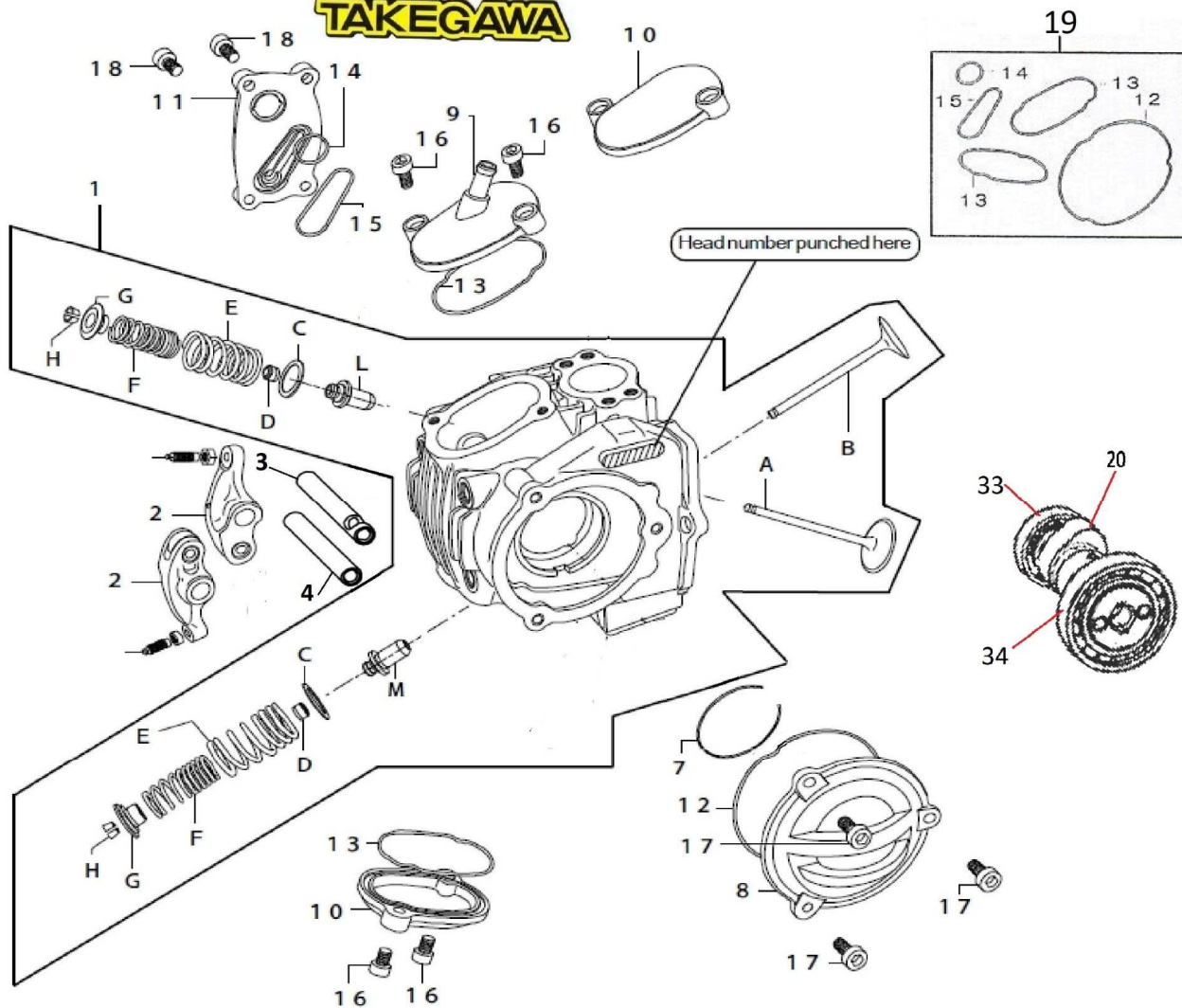

POS.	Č. DÍLU PARTS NR.	OPIS CZĘŚCI	KS PCS	USED IN ENGINE
A	204-T2-0A1	ZAWÓR SSSANIA SH2V	1	
B	204-T2-0B1	ZAWÓR WYDECHOWY SH2V	1	
C	204-T2-0C1	PODKŁADKA SPRĘŻYNOWA SH2V	2	
D	204-T2-0D1	USZCZEL. ZAWORU TGW 2 Sz	2	
E,F	204-T2-0EF	SPRĘŻYNY ZAWOR. TGW-ZESTAW	4+4	
G1	204-T2-0G1	PŁYTA ZAWOR. STAL 2V TGW	2	
G2	204-T2-0G2	PŁYTA ZAW. TYTAN SET 2V-2 Szt.	2	
H	204-T2-0H1	KLIN ZAWOR. TGW 2V SET 4szt	4	
L	204-T2-0L1	PROWAD. ZAW. SSANIA SH2V	1	
M	204-T2-0M1	PROWAD. ZAW. WYD. SH2V	1	
1	204-T2-01A	GŁOWA SKOMPLETOWANA	1	
2	204-T2-02A	WAHACZ ZAWORU TGW (ALU)	1	
3	204-T2-03A	WĄLEK WAHACZA SSANIA SH2V	1	
4	204-T2-04A	WĄLEK WAHACZA WYD. SH2V	1	
8	204-T2-08A	LEWA POKRYWA GŁOWICY SH2V	1	
9	204-T2-09A	POKRYWA Z WENTYLACJĄ SH2V	1	
10	204-T2-10A	POKRYWA OTWORU SH2V	1	
11	204-T2-11A	PRAWA POKRYWA GŁOW. SH2V	1	
19	204-T2-19A	ZESTAW "O" RINGOWY SH2V	1	
20	204-TB-20A	WAL ROZRADU 20/25 TB	1	
33	204-T4-33A	PRZEDNIE ŁOŻYSKO KRZYWKI	1	
34	204-T4-34A	TYLNE ŁOŻYSKO KRZYWKI	1	



TB

HLAVA TB - GŁOWICA TB
CYLINDER HEAD TB - ZYLINDERKOPF TB

15.01.2024

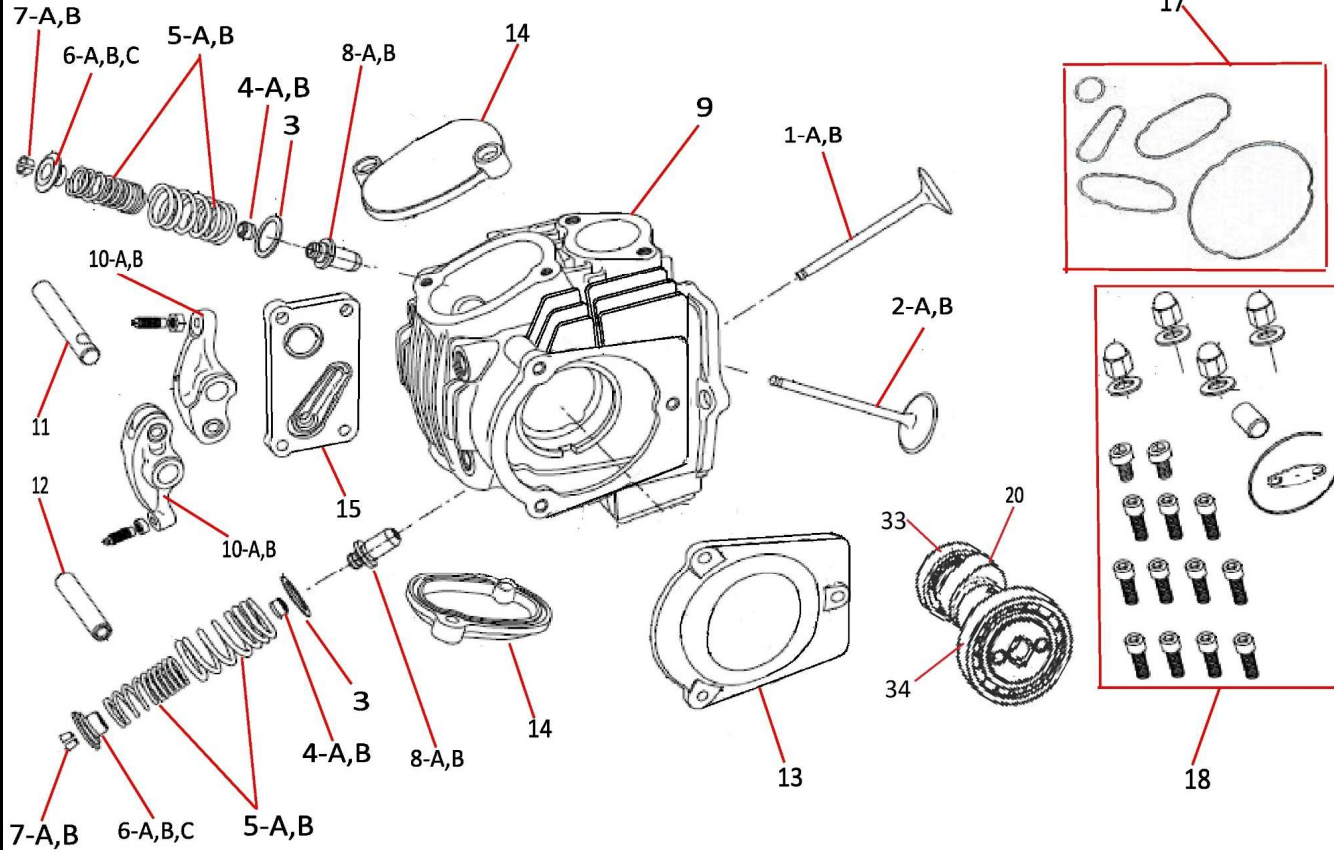

POS.	Č. DÍLU PARTS NR.	OPIS CZĘŚCI	KS PCS	USED IN ENGINE
	HLAVA TB	GŁOWICA Z CZĘŚCIAMI TB	.	
1A	204-TB-01A	ZAWÓR SSSANIA TB	1	
2A	204-TB-02A	ZAWÓR WYDECHOWY TB	1	
4A	204-TB-04A	USZCZEL. ZAWORU TB-2Szt.	2	
5A	204-TB-05A	SPRĘŻYNY ZAWOR. TB-ZESTAW	1	
6A	204-TB-06A	PŁYTA ZAWOROWA TB	2	
7A	204-TB-07A	KLIN ZAWORÓW TB-ZEST. 4szt	4	
8A	204-TB-08A	PROWADNICA ZAWOROWA TB	1	
9A	204-TB-09A	GŁOWICE TB KOMP-BEZ WALU R.	1	
	HLAVA TB	GŁOWICA TB Z CZĘŚCIAMI TGW	.	
1B	204-TB-01B	ZAWÓR SSSANIA TB/TGW	1	
2B	204-TB-02B	ZAWÓR WYDECHOWY TB/TGW	1	
4B	204-T2-0D1	USZCZEL. ZAWORU TGW 2 Sz	1	
5B	204-T2-0EF	SPRĘŻYNY ZAWOR. TGW-ZESTAW	1	
6B	204-T2-0G1	PŁYTA ZAWOR. STAL 2V TGW	2	
6C	204-T2-0G2	PŁYTA ZAW. TYTAN SET 2V-2 Szt.	1	
7B	204-T2-0H1	KLIN ZAWOR. TGW 2V SET 4szt	1	
8B	204-TB-08B	PROWAD. ZAW. SSSANIA TGW/TB	1	
8C	204-TB-08C	PROWAD. ZAW. WYD. TGW/TB	1	
9B	204-TB-09B	GŁOWICE TB/TGW-BEZ WALU R.	1	
3	204-TB-03A	PODKŁADKA SPRĘŻYNOWA TB	2	
10A	204-TB-10A	WAHACZ ZAWORU TB (ALU)	2	
10B	204-T2-02A	WAHACZ ZAWORU TGW (ALU)	2	
11	204-TB-11A	WAŁEK WAHACZA SSSANIA TB	2	
12	204-TB-12A	WAŁEK WAHACZA WYDECHU TB	1	
13	204-TB-13A	LEWA POKRYWA GŁOWICY	1	
14	204-TB-14A	POKRYWA OTWORU NA ZAWÓRY	1	
15	204-TB-15A	PRAWA POKRYWA GŁOWICY	1	
16			1	
17	204-TB-17A	ZESTAW USZCZELEK TB	1	
18	204-TB-18A	ZESTAW CZĘŚCI MOCUJĄCYCH TB	1	
19				
20	204-TB-20A	WAL ROZRADU 20/25 TB	1	
33	204-T4-33A	PRZEDNIE ŁOŻYSKO KRZYWKI	1	
34	204-T4-34A	TYLNE ŁOŻYSKO KRZYWKI	1	



T4

HLAVA TGW SH4V - GŁOWICA TGW SH4V
CYLINDER HEAD TGW SH4V - ZYLINDERKOPF TGW SH4V

15.01.2024

TAKEGAWA

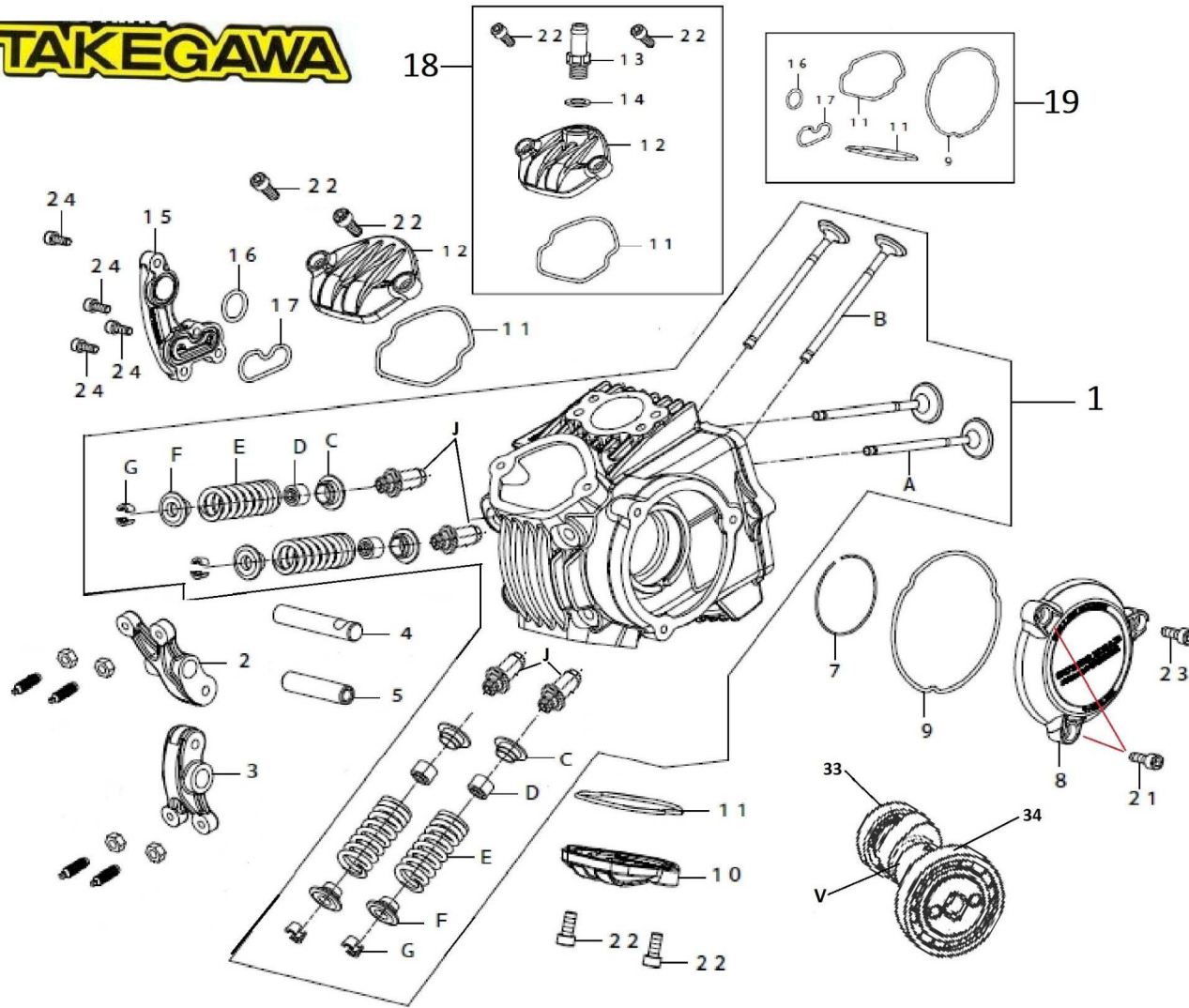

POS.	Č. DÍLU PARTS NR.	OPIS CZĘŚCI	KS PCS	INFO
A	204-T4-0A1	ZAWÓR SSANIA 4V	2	
B	204-T4-0B1	ZAWÓR WYDECHOWY	2	
C	204-T4-0C1	PODKŁADKA SPRĘŻYNOWA 4V	4	
D	204-T4-0D1	USZCZELN. ZAWORU 4V(4Szt.)	4	
E	204-T4-0E1	SPRĘŻYNY ZAWOROWE 4V	4	
F1	204-T4-0F1	PŁYTA ZAWOROWA STAL 4V	4	
F2	204-T4-0F2	PŁYTA ZAW. TYTAN SET 4V-4 szt.	1	
G	204-T4-0G1	KLIN ZAWORÓW TGW 4Szt. 4V	2	
J	204-T4-0J1	PROWADNICA ZAWOROWA 4V	4	
1A	204-T4-01A	GŁOWICA Z ZAWORAMI 4V	1	
1B	204-T4-01B	GŁOW. 4V KOMPL.-BEZ WALU R.	1	
2	204-T4-02A	WAHACZ ZAWOROW SSANIA 4V	1	
3	204-T4-03A	WAHACZ ZAWOR. WYDECHU 4V	1	
4	204-T4-04A	WAŁEK WAHACZA SSANIA 4V	1	
5	204-T4-05A	WAŁEK WAHACZA WYDECHU 4V	1	
7	204-T4-07A	C - PIERŚCIEŃ ZABEZPIEZAJĄCY 4V	1	
8	204-T4-08A	LEWA POKRYWA GŁOWICY 4V	1	
10	204-T4-10A	POKRYWA OTWORU ZAW. 4V	1	
15	204-T4-15A	PRAWA POKRYWA GŁOWICY 4V	1	
18	204-T4-18A	POKR. ZAW. Z WENTYLACJĄ 4V	1	
19	204-T4-19A	ZESTAW "O" RINGOWY 4V	1	
21	204-T4-21A	ŚRUBA M5x14	2	
22	204-T4-22A	ŚRUBA M5x12	4	
23	204-T4-23A	ŚRUBA M5x10	1	
24	204-T4-24A	ŚRUBA M4x12	4	
V	204-T4-0V1	WAL ROZRADU 25/30-4V	1	
33	204-T4-33A	PRZEDNIE ŁOŻYSKO KRZYWKI	1	
34	204-T4-34A	TYLNE ŁOŻYSKO KRZYWKI	1	